

Series JET



Pompe autoadescanti

Self priming pumps

Pompes autoamorçantes

Pompe autoadescanti progettate per pompare acqua pulita, anche in presenza di aria in aspirazione. Grazie alla loro affidabilità, scarsa rumorosità e assenza di manutenzione, queste pompe sono particolarmente indicate per usi domestici, come la distribuzione d'acqua in piccoli o medi gruppi di pressione e per l'irrigazione.

Self priming pumps designed to pump clean water, even in the presence of air mixed with the pumped liquid. Because of their reliability, low noise and no necessity of maintenance, this pumps are recommended for domestic uses, such as distribution of water in small or medium sized pressure sets and for irrigation.

Pompes auto-amorçantes destinées à pomper de l'eau propre, même en présence d'air en aspiration. A cause de leur fiabilité, faible bruit et aucune nécessité d'entretien, ces pompes sont recommandés pour les usages domestiques, tels que la distribution d'eau dans les groupes de pression de petite ou moyenne taille et pour l'irrigation.

LIMITI D'IMPIEGO:

- Acqua pulita con temperatura max. 40°C
- Massimo livello di aspirazione: 7 mt

MATERIALI DI COSTRUZIONE

- Corpo pompa e supporto motore: ghisa G20
- Tubo venturi in noryl rinforzato con 20% di fibre di vetro
- Girante in noryl (in ottone su richiesta)
- Albero in acciaio inox AISI 416
- Tenuta meccanica in Carbone/Ceramica/NBR

MOTORE ELETTRICO:

- 2 poli, di tipo chiuso a ventilazione esterna, classe d'isolamento F, grado di protezione IP44.
- Voltaggi standard: M = 230/240-50; T = 230/400-50.
- I motori monofase sono dotati di protezione termica per evitare danni al motore. La protezione dei motori trifase è a cura dell'utente.
- Voltaggi e frequenze differenti sono disponibili su richiesta.

LIMITS OF USE:

- Clean water with max. temperature 40°C.
- Max. suction depth: 7 mt

CONSTRUCTION MATERIALS:

- Pump body and motor bracket: G20 cast iron.
- Venturi tube: noryl reinforced with 20% glass fibre
- Noryl impeller (brass one on request)
- Shaft in Aisi 416 stainless steel
- Mechanical seal in Carbon/Ceramic/NBR.

ELECTRIC MOTOR:

- 2 poles, close type with external cooling fan, insulation class F, grade of protection IP44.
- Standard voltages: M = 230/240-50; T = 230/400-50.
- Single phase motors are fitted with thermal microswitches to avoid damages to the motor. The protection of three-phase motors has to be arranged by the user.
- Different voltages and frequency available on request

LIMITES D'UTILISATION:

- Eau propre avec température max. 40 ° C
- Profondeur d'aspiration max. 7 mt

MATÉRIAUX DE CONSTRUCTION:

- Corps pompe et support du moteur en fonte G20
- Tube venturi en noryl renforcé par 20% des fibres de verre
- Turbines en noryl (en laiton sur demande)
- Arbre en acier inox Aisi 416
- Garniture mécanique en Carbon/Céramique/NBR

MOTEUR ÉLECTRIQUE:

- 2 pôles, type fermé à refroidissement externe, classe d'isolation F, degré de protection IP44.
- Tensions standard: M = 230 / 240-50; T = 230 / 400-50.
- Les moteurs monophasés sont équipés de protection micro-thermique pour éviter des dommages au moteur. La protection des moteurs triphasés doit être arrangée par l'utilisateur.
- Tensions et fréquences différentes sont disponibles sur demande.

Specifiche tecniche - Tech specs - Spécifications techniques

MOD.	POTENZA POWER PUISSANCE		CONDENSATORE CAPACITOR CONDENSATEUR	AMPERE ASSORBITI ABSORBED AMP. AMPERE ABSORBE			Q = PORTATA / DELIVERY / DEBIT																	
							M3/H	0	0,3	0,6	0,9	1,2	1,5	1,8	2,1	2,4	2,7	3	3,6	4,2	4,8	5,4		
	HP	KW	MF/450V	230 V-M	230 V-T	400 V-T	LT/MIN	0	5	10	15	20	25	30	35	40	45	50	60	70	80	90		
JET/60	0,6	0,45	12,5	3,5	1,6	0,8	H = MT	41	35	32	28	24,5	22	19,5	17	15								
JET/80	0,75	0,55	16	4	2,2	1,3		49	44	41	37	34	30	27,5	25	23	20							
JET/100	1	0,75	20	4,8	3	1,8		54	50	47	42	38	36	33	30	27,5	25	23						
JET/120	1,2	0,9	20	5,2	3,2	1,8		53	50	48	45	42	40	38	36	34	32	30	26	20				
JET/150	1,5	1,1	31,5	7	4,5	2,6		56	52	51	47	44	42	40	38	36	35	33	30	27	25	22		

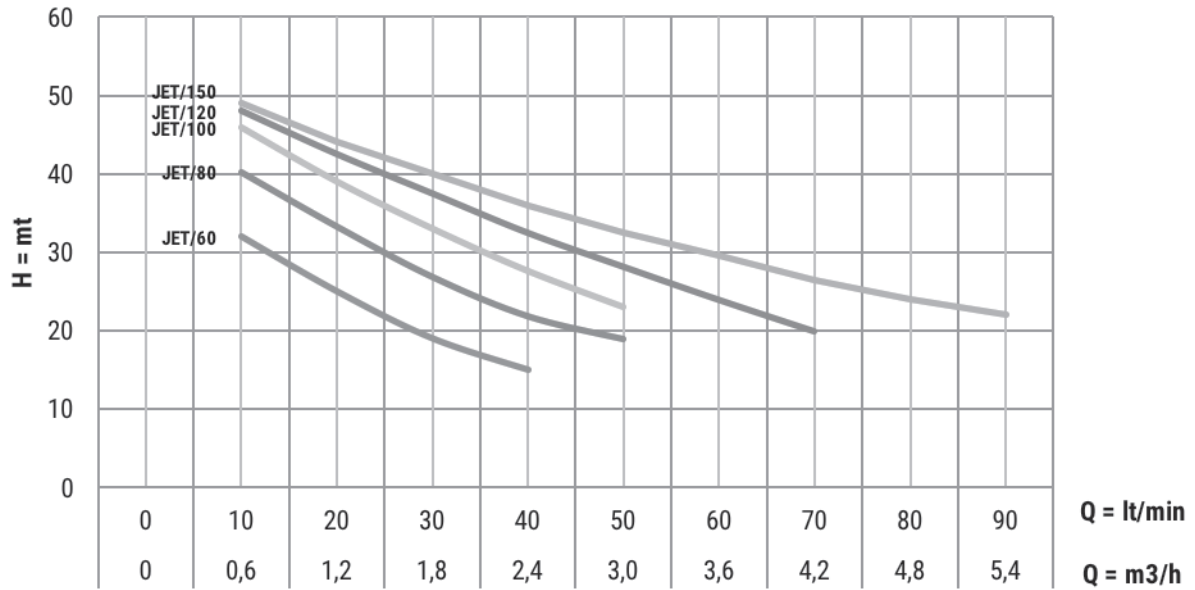

Misure e dimensioni - Sizes and dimensions - Tailles et dimensions

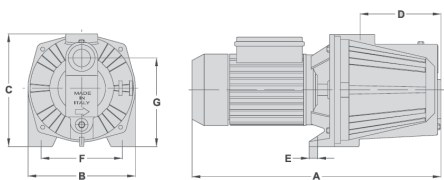
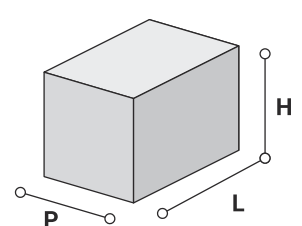
TYPE	A mm	B mm	C mm	D mm	E mm	F mm	G mm	DNA	DNM	L mm	H mm	P mm	KG	
													Noryl imp	Brass imp
JET/60	430	185	195	141	17,5	140	152,5	1"	1"	450	235	200	16	16,9
JET/80	430	185	195	141	17,5	140	152,5	1"	1"	450	235	200	16,5	17,4
JET/100	430	185	195	141	17,5	140	152,5	1"	1"	450	235	200	17	17,9
JET/120	430	185	195	141	17,5	140	152,5	1"	1"	450	235	200	17,5	18,4
JET/150	510	210	220	166	18	166	165	1 1/4"	1"	520	260	235	26	27