

Series JAP



Elettropompe autoadescanti per aspirazione profonda

Self priming pumps for deep suction
Electropompes autoamorçantes
pour aspiration profonde

Elettropompe a una girante (JAP 80-100 M-T) o a due giranti (JAP 150-200-300 M-T) con bocca di aspirazione assiale e bocca di mandata radiale rivolta verso l'alto. La particolarità di questo modello è l'elevata profondità di aspirazione raggiungibile tramite un'opportuna installazione del corpo eietto. Indicate quindi in tutti quei casi ove vi sia il bisogno di aspirare a profondità comprese dai 10 mt ai 50 mt.

Single impeller (JAP 80-100 M-T) or double impeller (JAP 150-200-300 M-T) electric pumps with axial intake and upward-facing radial delivery. The main feature of this model is the very high suction capacity reachable with a correct installation of the ejector body. They are particularly suited in all cases it is needed to effect suction to depths between 10 mt and 50 mt.

Pompes à une turbine (JAP 80-100 M-T) ou à deux turbines (JAP 150-200-300 M-T) avec une bouche d'aspiration axiale et une bouche de refoulement radiale tournée vers le haut. La particularité de ces modèles est la haute profondeur d'aspiration que on peut atteindre avec une correcte installation du corps éjecteur. Elles sont indiquées dans tous les cas dans lesquels on doit effectuer une aspiration à une profondeur entre 10 mt et 50 mt.

L'IMITI D'IMPIEGO

- Acqua pulita con temperatura max 45°C

MATERIALI DI COSTRUZIONE

- Corpo pompa e supporto motore: ghisa G20
- Girante in noryl (ottone su richiesta)
- Corpo diffusori ed eietto: Noryl
- Albero in acciaio Inox Aisi 416
- Tenuta meccanica in Carbone/Ceramica/NBR

MOTORE ELETTRICO

- 2 poli, di tipo chiuso a ventilazione esterna, classe d'isolamento F, grado di protezione IP44.
- Voltaggi standard: M = 230/240-50; T = 230/400-50.
- I motori monofase sono dotati di protezione termica per evitare danni al motore. La protezione dei motori trifase è a cura dell'utente.
- Voltaggi e frequenze differenti sono disponibili su richiesta.

LIMITS OF USE

- Clean water with max temperature 45°C

CONSTRUCTION MATERIALS

- Pump body and motor bracket: G20 cast iron.
- Noryl impellers (brass ones on request)
- Diffusers and ejector in Noryl
- Shaft in Aisi 416 stainless steel
- Mechanical seal in Carbon/Ceramic/NBR.

ELECTRIC MOTOR

- 2 poles, closed type with external cooling fan, insulation class F, grade of protection IP44. - Standard voltages: M = 230/240-50; T = 230/400-50.
- Single phase motors are fitted with thermal microswitches to avoid damages to the motor. The protection of three-phase motors has to be arranged by the user.
- Different voltages and frequency available on request.

LIMITES D'UTILISATION

- Eau propre avec température max 45° C

MATÉRIAUX DE CONSTRUCTION

- Corps pompe et support : fonte G20.
- Turbine en Noryl (laiton sur demande)
- Corps diffuseurs et éjecteur en Noryl
- Arbre en acier inox Aisi 416
- Garniture mécanique en Carbone/Céramique/NBR

MOTEUR ÉLECTRIQUE

- 2 pôles, type fermé à refroidissement externe, classe d'isolation F, degré de protection IP44. - Tensions standard: M = 230 / 240-50; T = 230 / 400-50.
- Les moteurs monophasés sont équipés de protection micro-thermique pour éviter des dommages au moteur. La protection des moteurs en triphasés doit être arrangée par l'utilisateur.
- Tensions et fréquences différentes sont disponibles sur demande.

Specifiche tecniche - Tech specs - Spécifications techniques

MOD.	POTENZA POWER PUISSANCE		CONDENSATORE CAPACITOR CONDENSATEUR	AMPERE ASSORBITI ABSORBED AMP. AMPERE ABSORBE			ASPIRAZIONE SUCTION ASPIRATION	Q = PORTATA / DELIVERY / DEBIT												
	HP	KW	MF/450V	230V-M	230V-T	400V-T		M3/H	0,3	0,6	0,9	1,2	1,5	1,8	2,1	3	3,6			
								LT/MIN	5	10	15	20	25	30	35	50	60			
JAP/80	0,75	0,55	16	3,9	2,2	1,3	15	H = MT	29	24	21,5	18	17	15,5	13					
							20		23	19	15	14	12							
							25		15	10	9									
							30		7											
JAP/100	1	0,75	20	4,8	2,5	1,8	15		38	35	30	26	24	20	18					
							20		33	30,5	24	22	16							
							25		26	20	15	10								
							30		7											
JAP/150	1,5	1,1	31,5	8,5	3,5	2,8	15							40	35	25	20			
							20						48	38	30	20				
							25						45	35	25					
							30				52	42	23							
							40				47	40								
JAP/200	2	1,5	35	11	5	4	15								45	35	30			
							20							47	40	31	26			
							25						50	45	40	30	22			
							30					30	23							
							40			45	30									
							50			50	40									
JAP/300	3	2,2	40	12,5	7,5	5	15								41	36				
							20							48	37	31				
							25					51	48	38	27					
							30					31	24							
							40			45	32									
50			53	44																

Misure e dimensioni - Sizes and dimensions - Tailles et dimensions

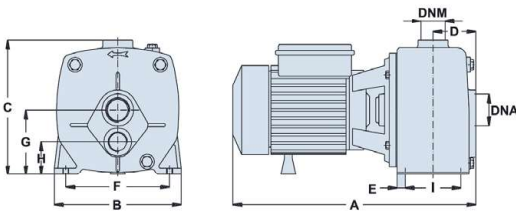
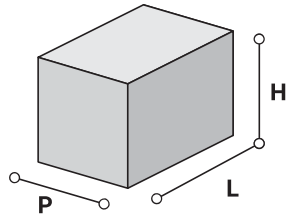
TYPE	A mm	B mm	C mm	D mm	E mm	F mm	G mm	H mm	I mm	DNA	DNM	L mm	H mm	P mm	KG (brass imp.)	KG (noryl imp.)
JAP/80	375	185	195	84,5	11	140	55	95	-	1,25"	1"	385	320	235	16	15,4
JAP/100	375	185	195	84,5	11	140	55	95	-	1,25"	1"	385	320	235	16,1	15,5
JAP/150	430	220	229,5	74,5	14	180	110,5	56,5	96,5	1,25"	1"	420	330	250	25,9	24,6
JAP/200	430	220	229,5	74,5	14	180	110,5	56,5	96,5	1,25"	1"	420	330	250	29,8	28,7
JAP/300	430	220	229,5	74,5	14	180	110,5	56,5	96,5	1,25"	1"	420	330	250	30,8	29,5